

# LIVOO

Feel good moments

## Notice d'utilisation

# Barbecue four à pizza



Référence : DOC271  
Version : 1.4  
Langue : Français

[WWW.LIVOO.FR](http://WWW.LIVOO.FR)

## Notice d'utilisation

Vous venez d'acquérir un produit de la marque LIVOO et nous vous en remercions. Nous apportons un soin particulier au design, à l'ergonomie et à la simplicité d'usage de nos produits. Nous espérons que ce produit vous donnera entière satisfaction.

### CONSIGNES DE SECURITE

Merci de lire les instructions ci-dessous avec attention avant d'utiliser l'appareil et de les conserver pour un usage ultérieur.



1.  **ATTENTION ! Ce four à pizza va devenir très chaud. Ne pas le déplacer pendant son utilisation.**

2.  **ATTENTION ! Ne pas laisser le four à pizza à la portée des enfants et des animaux domestiques.**

3.  **ATTENTION ! Ne pas utiliser dans des locaux fermés !**

**Ne pas utiliser dans des espaces confinés et/ou habitables du type maisons, abris, caravanes, tentes, camping-cars,**

## Notice d'utilisation

**garages, tonnelles, bateaux, etc. Risque d'incendie et risque d'asphyxie ou décès par intoxication au monoxyde de carbone**

4. Le four à pizza doit être installé sur un support ou sol plan, horizontal, stable et résistant à la chaleur avant et lors de l'utilisation.
5. Utilisez l'appareil uniquement pour l'usage auquel il est destiné.
6. Une utilisation ou action incorrecte et le non-respect des consignes de sécurités indiquées dans cette notice peuvent être à l'origine de blessures ou dommages corporels graves, voire mortels.
7. Une utilisation ou action incorrecte et le non-respect des consignes de sécurités indiquées dans cette notice peuvent être à l'origine de départ de feu d'incendie ou d'explosion, provoquant des dommages matériels importants.
8. Ne jamais laisser l'appareil sans surveillance durant l'utilisation.
9. N'essayez pas de limiter les flambées ni d'éteindre le charbon à l'aide d'eau
10. Ne pas obstruer les orifices d'aération du four à pizza
11. L'appareil est exclusivement destiné à une utilisation en extérieur et conformément à la réglementation locale.
12. Ne pas utiliser à proximité de matériaux, matières ou substances inflammables. Ne pas utiliser à moins d'un mètre cinquante d'un matériau combustible.

Notice d'utilisation

13.  **ATTENTION ! Ne pas utiliser d'alcool, d'essence ou tout autre liquide analogue pour allumer ou réactiver le feu. N'utilisez des allume-feux que s'ils sont conformes à la norme EN 1860-3 !**
14. **Le four à pizza doit être chauffé et le combustible maintenu incandescent pendant au moins 30 minutes avant d'effectuer la première cuisson.**
15. Avant de commencer la cuisson, attendre qu'une couche de cendres recouvre le combustible.
16. N'utilisez que du charbon de bois ou briquettes de charbon de bois conformes à la norme NF EN1860-2 comme combustible dans la cuve.
17. Ne placez pas le charbon directement au fond de la cuve. Utilisez le support à charbon fourni (grille foyère).
18. La quantité de charbon de bois à utiliser doit être au maximum de 50% de la capacité maximum de la cuve.
19. Ne portez pas de vêtements amples lorsque vous allumez ou utilisez le barbecue.
20. Cet appareil est à usage privé uniquement. Ne pas utiliser dans le cadre de manifestations ou dans des lieux accueillant du public.
21. Ne pas modifier l'appareil.
22. Ne pas couvrir l'appareil durant son utilisation.
23. Ne pas utiliser le four à pizza par vent fort.
24. N'utilisez pas le four à pizza si toutes les parties ne sont pas en place. Assurez-vous de suivre les instructions d'assemblage pour assembler correctement ce barbecue. Un assemblage incorrect peut être dangereux.

## Notice d'utilisation

25. Utilisez des ustensiles à barbecue appropriés et résistants à la chaleur afin de manipuler les aliments en cuisson. Portez des gants de protection lors de l'usage du barbecue pour éviter toutes brûlures. Certaines parties accessibles peuvent être très chaudes.
26. Ne pas couvrir la grille de cuisson avec une feuille d'aluminium, plat ou récipient pour éviter l'accumulation de chaleur. Ne pas faire de cuisson en papillote.
27. Laissez refroidir totalement le barbecue, les cendres et ses accessoires ou parties avant de procéder à son nettoyage et de le ranger. Il est recommandé de vider les cendres 24 heures après l'utilisation du barbecue.
28. Toujours laisser refroidir avant de le ranger ou le nettoyer.
29. Nettoyez l'appareil et ses accessoires après chaque utilisation pour éviter l'accumulation de graisses (risque d'incendie).
30. Veuillez stocker l'appareil dans un endroit sec et abrité.
31. La quantité de charbon de bois utilisé doit être de 1.5 kg max.

Bien que ce barbecue ait été fabriqué pour éviter les rebords affûtés, faites attention quand vous manipulez toutes les pièces afin d'éviter tout risque de blessure.

Retirez tous les emballages de protection et maintenez-les à l'écart des enfants. Lisez attentivement les instructions de sécurité avant de commencer à utiliser votre barbecue.

Référez-vous à la liste des pièces et aux schémas de montage pour assembler votre barbecue. Assurez-vous qu'aucune partie ou pièce ne manque ou soit abîmée/cassée, susceptible de nuire au bon fonctionnement de l'appareil. La garantie de cet appareil ne peut pas être appliquée pour des conditions anormales d'utilisation, des conditions de stockage incorrectes, un défaut d'entretien, une modification du produit, une utilisation à des fins professionnelles.

Cette notice d'utilisation est également disponible sur notre site [www.livoo.fr](http://www.livoo.fr)

## Notice d'utilisation

### ALLUMAGE

Assurez-vous que le barbecue soit positionné sur une surface stable et plane. Mettez une seule couche de charbon de bois dans la cuve en vous assurant de bien avoir positionné le support à charbon (grille foyère). L'appareil ne doit pas être rempli de combustible à plus de 50% de sa capacité.

Une cuve excessivement chargée en combustible se détériorerait très vite et la température atteinte serait trop élevée pour cuire vos aliments et potentiellement un danger (brûlures ou incendie).  
Positionnez les allume-feux solides et allumez.

Ne pas utiliser d'allume-feu liquide ou de gel allume-feu. N'utilisez que des cubes solides  
Portez des gants de protection et ouvrez en grand les aérations (si le modèle en possède) pour que l'air s'engouffre et accélère la combustion.

**Le barbecue doit être chauffé et le combustible maintenu incandescent pendant au moins 30 minutes avant d'effectuer la première cuisson. Avant de commencer la cuisson, attendre qu'une couche de cendres recouvre le combustible.**

Pour les utilisations suivantes, attendez d'obtenir des braises suffisantes et utilisez un tisonnier pour étaler le charbon de façon homogène sur toutes la surface de la cuve. **Avant de commencer la cuisson, attendre qu'une couche de cendres recouvre le combustible.**



**ATTENTION ! Ce barbecue va devenir très chaud. Ne pas le déplacer pendant son utilisation.**

Lors du rechargement du barbecue, mettez des gants de protection adaptés, ôtez l'ensemble des aliments présents sur la grille de cuisson, retirez la grille de cuisson puis rechargez la cuve avec les combustibles recommandés. Ne pas ajouter d'allume-feu. Vous pouvez ensuite, repositionner la grille de cuisson.

## UTILISATION

Ne jamais griller vos aliments dans les flammes.

Assurez-vous que les allume-feux soient complètement consumés avant de mettre à cuire vos aliments.  
Avant de commencer la cuisson,

**Assurez-vous qu'une couche de cendres recouvre le combustible.**

## NETTOYAGE ET RANGEMENT

Après chaque cuisson, attendre l'extinction totale du combustible et le refroidissement total du barbecue. Videz la cuve et/ou le récupérateur de cendres et nettoyez votre barbecue et vos ustensiles après chaque utilisation afin d'éviter un dépôt de graisse fortement inflammable et toxique.























Ne pas utiliser d'objet tranchant ou nettoyant abrasifs pour la grille de cuisson ou la cuve. Il est préférable d'utiliser un dégraissant surpuissant.

Ne pas laisser d'eau stagnante dans la cuve ; risques de rouille et de détérioration rapide des matériaux.

## Notice d'utilisation

Protéger votre appareil avec une housse si vous le laissez à l'extérieur lors des beaux jours. Mettre à l'abri de la pluie et de l'humidité pendant les périodes prolongées de non utilisation.

### ASSEMBLAGE

1		1pc	13		1pc
2		6pcs	14		1pc
3		1pc	15		1pc
4		1pcs	16		2pcs
5		1pc	17		1pc
6		1pc	18		1pc
7		1pc	19		2pcs
8		3pcs	20		2pcs
9		1pc	21		1pc
10		1pc	22		1pc
11		3pcs	23		2pcs
12		1pc			

A	 (M6*12)	20sets	C	 (M8)	2sets
B	 (M6*40)	3sets	D	 (M5*16)	12sets



Dans le tube du pied



## Notice d'utilisation

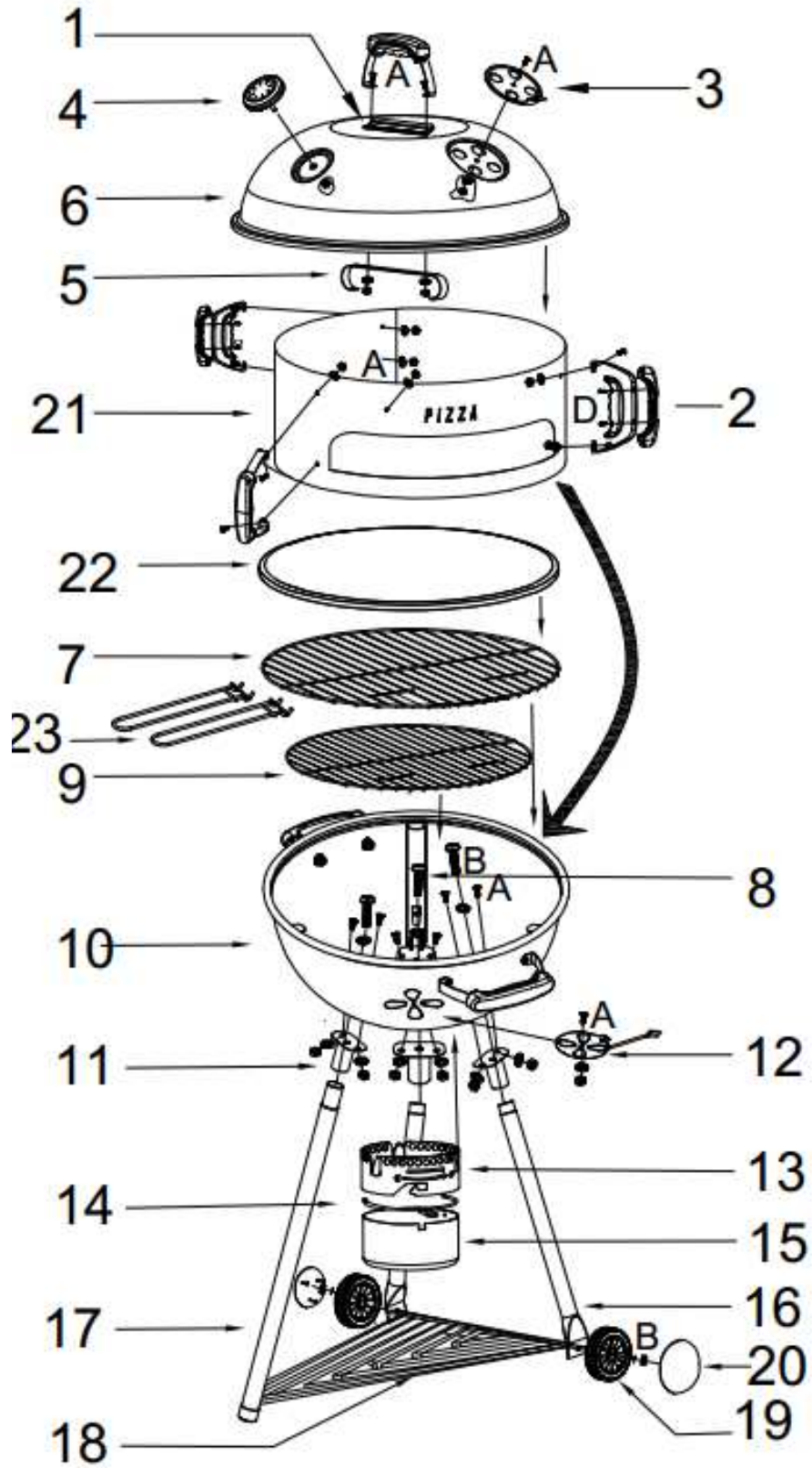



## Notice d'utilisation

### Étape 1

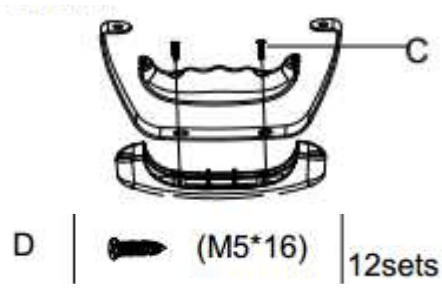

### Étape 2

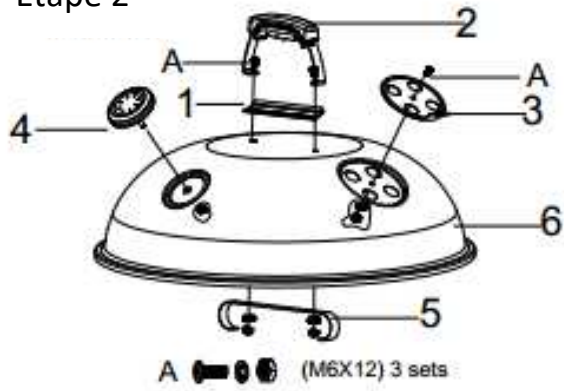

### Étape 3

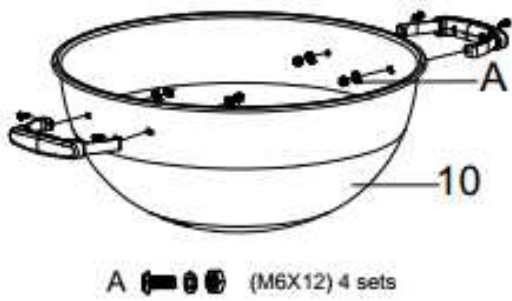

### Étape 4

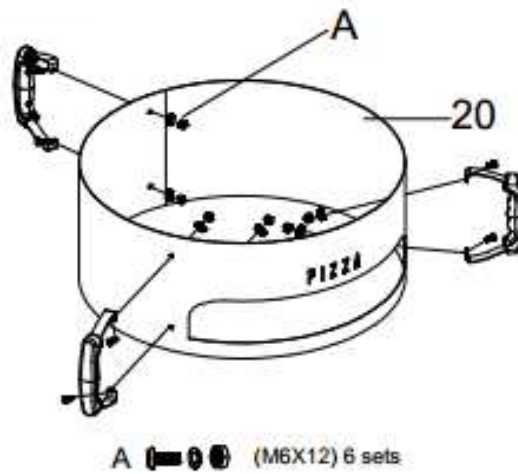

### Étape 5

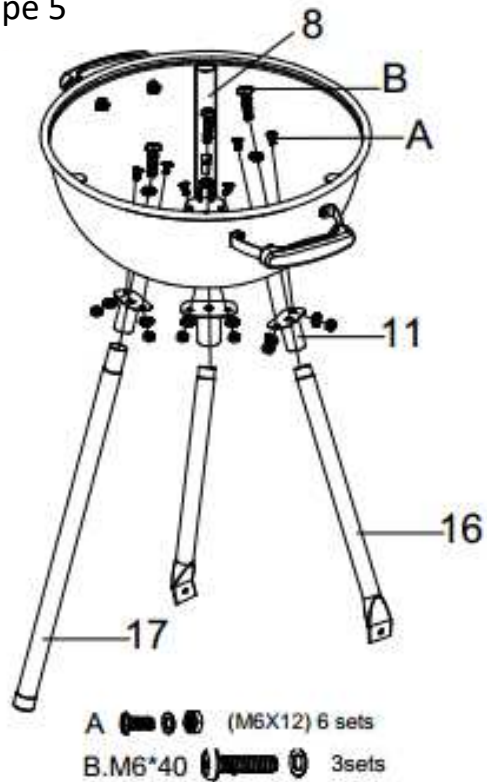

## Notice d'utilisation

### Étape 6

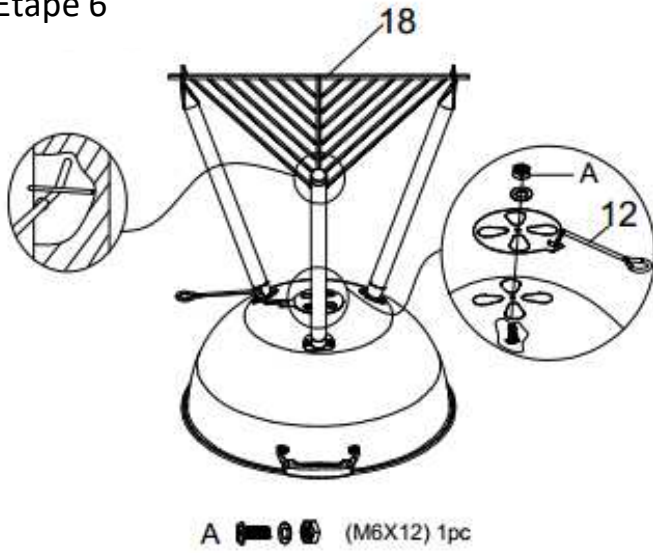

### Étape 7

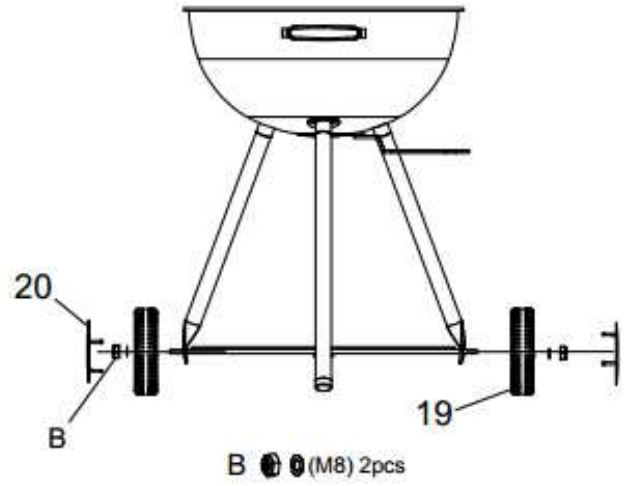

### Étape 8

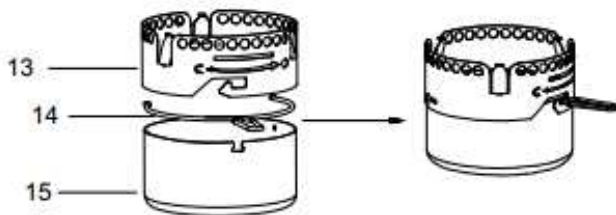

### Étape 9

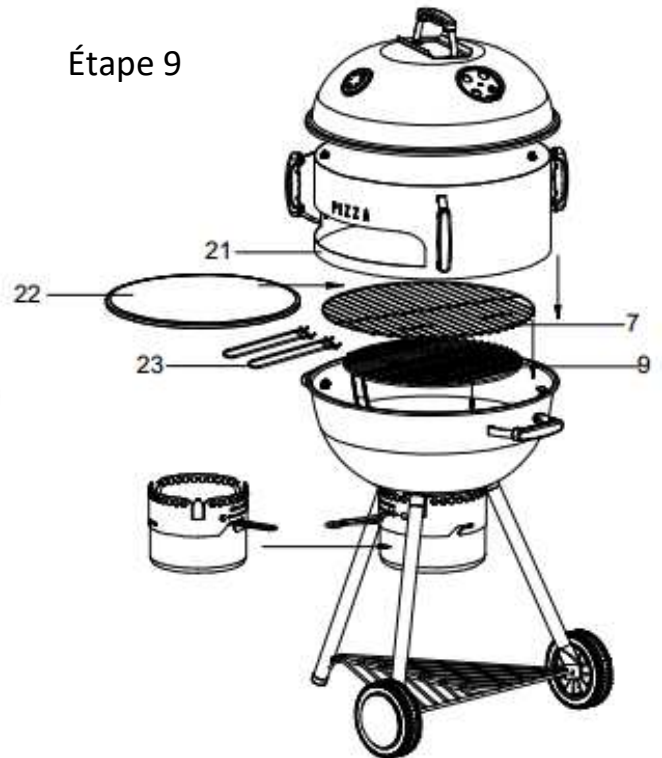

**LIVOO**  
Feel good moments

## Notice d'utilisation



*Pour en savoir plus :*

[www.quefairedemesdechets.fr](http://www.quefairedemesdechets.fr)

**LIVOO**  
BP 61071  
67452 Mundolsheim-FRANCE

- Photo non contractuelle
- Soucieux de la qualité de ses produits le constructeur se réserve le droit d'effectuer des modifications sans préavis